

AKEMIRA

# Guía de Usuario

- Kit de Vigilancia y cuidado para Mascotas

Descárgate la App **Akemira Home**



# Recomendaciones de uso

Te felicitamos por tu elección y te Agradecemos la confianza que has depositado en los productos de AKEMIRA. Esperamos que este kit responda a tus expectativas.

Este kit te puede ayudar en la vigilancia y cuidado de tus mascotas en el hogar. Ya sea cuando tu no estés en el domicilio, o cuando estés en otra estancia de tu vivienda, por ejemplo, durante la noche. La cámara dispone de visión nocturna.

- El Cubo IR te permitirá obsequiar a tu mascota con su música preferida, o su programa de TV preferido. Con él podrás controlar a distancia un equipo de audio o el TV del hogar.
- Además, podrás controlar a distancia la puesta en marcha de tu aire acondicionado o bomba de calor según la época del año, para que la temperatura de la estancia sea la mas adecuada para tu mascota. Incluso podrás controlar un Humidificador (si éste dispone de mando a distancia IR) en el caso de que tu mascota necesite un nivel de humedad específico.
- Gracias al movimiento de la cámara tanto en horizontal como en vertical, podrás seguir a distancia los movimientos de tu mascota en la habitación.
- A través de la cámara podrás hablar a tu Mascota para tranquilizarla, al tiempo que podrás escuchar cualquier ruido en la estancia. Incluso establecer avisos en tu móvil cuando se produzcan ruidos de un nivel determinado. Te recomendamos que Cada vez que establezcas una comunicación a través de la cámara, y con la finalidad de sincronizar el audio, deberás por una vez, activar y a continuación desactivar el “mute” que aparecerá en la pantalla de tu Smartphone y así obtener una calidad optima de audio.

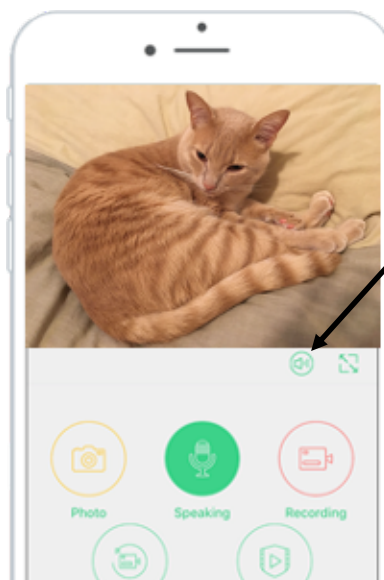

## La caja contiene

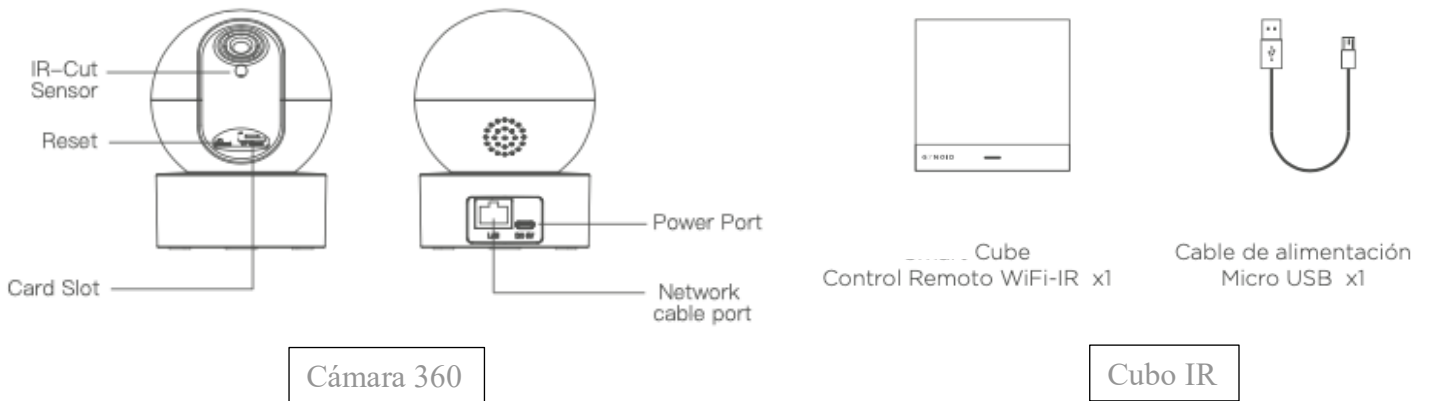

## Lista de accesorios

Guía de usuario x1 Anclaje x1 Tornillos y tacos x2	Cable micro USB x2 Adaptador de corriente (5V/1A) x2
--	---

Nota: este kit de productos requiere una conexión estable del router a internet y a una frecuencia WiFi de 2.4G, para su correcto funcionamiento.

## Descárgate a la App

**Es necesario en primer lugar Descargar la aplicación Akemira Home en tu smartphone**  
Descarga la App gratuita " Akemira Home" de la App Store/Google Play o escanea con la cámara el siguiente código de respuesta rápida (QR) para descargar la App en tu tableta o teléfono inteligente.



# Instalación de los componentes

## 1. Cámara Inteligente 1020 HD

La cámara inteligente 1020 HD es una cámara de Alta Definición con audio de 2 vías y visión nocturna. Te permite ver y escuchar lo que sucede en tu hogar a través de tu teléfono inteligente o tableta, en cualquier momento y desde cualquier lugar. Puedes desplazar la cámara tanto en el eje horizontal – 355 grados como en el vertical – 75 grados. De forma que podrás ver en detalle cualquier rincón de la habitación.

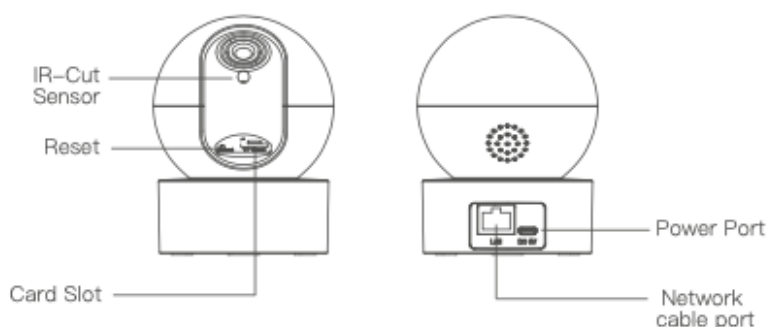

### Significado de los indicadores de voz

Estado	Indicación de voz
Esperando la configuración wifi	Wait for the configuration
Red de distribución	Receiving configuration information, began to connect
Conexión de red exitosa	Te connection is successful
Conexión de red NO alcanzada	The connection fails, start configuration
Reset de la cámara a valores de fábrica	Reset to Factory settings
Fallo en la lectura de la tarjeta	Mount failed
Error en el formato de la tarjeta	Format is not supported pls. format

### Instalación:

Asegúrate que dispones de una buena cobertura de wifi en el lugar elegido para la instalación. Dispón a mano del nombre de la wifi y de la contraseña para cuando la App te pida esta información.

- Puedes sostener la cámara verticalmente sobre su base u opcionalmente monta tu cámara fijando el anclaje en una pared plana, utiliza los tornillos incluidos.
- Fija los tacos a la pared y sujeta el anclaje con los tornillos, luego acerca la base de la cámara y asegúrate que queda encajada. Tal como se muestra en la figura:

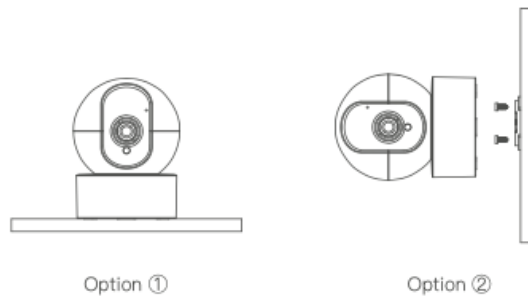

## Abre la App Akemira Home

- Conecta la cámara inteligente a la fuente de alimentación vía USB.
- Mantén presionado el botón de reset 8 segundos para volver a la configuración de fábrica. (para acceder al hueco del reset, desliza suavemente con el dedo el visor, en vertical hasta arriba)
- Entra en la App "Akemira Home", añade (pulsas +) "Cámara Inteligente" de la lista para activarla, o simplemente escanea el siguiente código desde la App:



- sigue las instrucciones de la App para completar la Instalación, y procede si lo deseas con la instalación del siguiente dispositivo

## ○ Notas

- Si necesitas cambiar la cámara inteligente a una nueva red WiFi. necesitarás en primer lugar eliminar la cámara de la App en la que la instalaste inicialmente y restaurar a la configuración predeterminada de fábrica en la cámara, para seguir el procedimiento anterior nuevamente.
- Es necesaria una buena cobertura de wifi para el correcto funcionamiento e instalación de la cámara.
- Debes desconectar la cámara antes de insertar o Quitar la tarjeta SD. Con la tarjeta SD (no incluida en el kit) puedes grabar durante varios días y revisar su contenido posteriormente. Máxima capacidad admitida 64 GB. (para acceder al hueco de la tarjeta SD, desliza suavemente con el dedo el visor, en vertical hasta arriba)

## 2. Cubo IR

El cubo debes instalarlo en la misma habitación en donde se encuentren los elementos IR a controlar, por ejemplo: el equipo de audio, el televisor, o el aire acondicionado o bomba de calor. Recuerda que la comunicación IR que realizas con tu mando a distancia, es directa y no admite superficies opacas entre transmisor y receptor IR. Si necesitaras controlar dispositivos en mas de una habitación, deberías utilizar un cubo IR para cada habitación.

### Significado de los indicadores

Status	Descripción
Luz Roja continua	No puede conectar con el router. Estado inicial por defecto
Luz Roja parpadea rápidamente	Entra en modo configuración
Luz Roja Parpadea lentamente	Conectando al servidor
Luz Azul Continua	Condición normal de trabajo
Luz Azul parpadea una vez	Envía un código IR
Luz Morada Continua	Modo aprendizaje códigos IR

### Abre la App Akemira Home

- Conecta el alimentador a través del cable micro-usb al Cubo IR
- Entra en la App y Añade (pulsa+) , luego selecciona "Control remoto" de la lista para activarlo.
- selecciona "IR Cube" en la siguiente lista
- Mantén presionado el cubo hasta que l luz roja parpadee. El Cubo IR está listo para configurar.

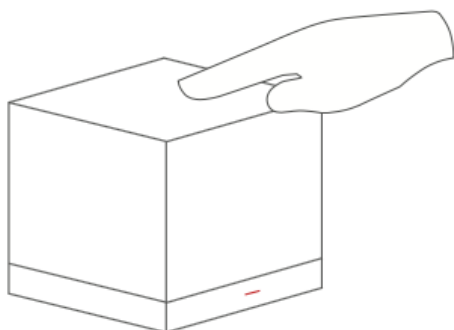

- Selecciona siguiente en la app, y sigue las instrucciones.

NOTA: cuando quieras utilizar el cubo en otra red, primero elimínalo de tu App, luego presiona el cubo de nuevo y repite el proceso de instalación.

**Ya tienes tu Kit Instalado y dispuesto para su uso**

# Especificaciones Técnicas

## 1.- Cámara inteligente

Alimentación: DC 5V/1A  
Standard: IEEE 802 b/g/n  
Definición: 1080 p. HD  
Sensor de corte IR  
Ranura para tarjeta SD

Distancia visión nocturna: 6m  
Dimensiones: 80 x 105 mm  
Comunicación Audio: dos vías  
Temperatura de trabajo: -15°C a 50°C  
Movimiento: H-355grados V-75grados

## 2. Cubo IR

Alimentación: DC 5V/1A  
Estándar Inalámbrico: IEEE802.11 b/n/g 2,4 Ghz.  
Frecuencia de IR: 20-60 Khz.

Temperatura trabajo : -20°C a 55°C  
Potencia de Consumo: menor de 0,5W

**NOTA IMPORTANTE: Estos dispositivos únicamente deben instalarse y operar dentro del hogar, no están diseñados para operar fuera de casa o a la intemperie.**

Puedes ampliar tu kit de ayuda, adquiriendo dispositivos adicionales y utilizando las funciones de automatización que ofrece la App.

Visita [www.akemira.com](http://www.akemira.com)

# Servicios de post-venta

## 1.- Declaración de garantía

Agradecemos tu confianza en nuestros productos. Lee y revisa el acuerdo antes de usar este producto. Si no estás de acuerdo o no deseas aceptar los términos de este acuerdo, no uses el producto. Al usar este producto, aceptas estar sujeto a este acuerdo y declaras que cumple con todos los requisitos de elegibilidad comunicados a continuación. Siempre sigue las instrucciones del manual, especialmente cuando se trate de dispositivos que necesitan ser ensamblados. Esta "tarjeta de garantía" es parte del comprobante para aplicar a la garantía del producto. Debes presentar esta "tarjeta de garantía" y la factura de venta asociada para obtener la cobertura de garantía.

## 2. Duración y cobertura de la garantía

La garantía de 2 años se aplica a la mayor parte del producto Akemira a menos que se especifique algo distinto en el momento de la compra. Los accesorios incluidos con el dispositivo principal y las baterías tienen una garantía de seis meses cuando se compra un Kit de Akemira que las incluye, la garantía del producto se activa desde el momento en que se realizó la compra. Akemira no asumirá ninguna responsabilidad en el caso de cualquier otra promesa hecha por los distribuidores más allá de la garantía de Akemira.

Por favor ten en cuenta que los casos descritos a continuación no entran dentro del alcance de la reparación gratuita para ello Akemira pone a tu disposición servicios de pago.

- a) La imposibilidad de proporcionar la tarjeta de garantía y la factura de ventas relacionada.
- b) La falta absoluta de limpieza del producto, pérdida o desgaste en circunstancias anormales (como la pérdida total o parcial de la carcasa)
- c) inserción de componentes manera no adecuada, envejecimiento y desgaste anormal.
- d) Cualquier fallo o daño del producto causado por una instalación, mantenimiento y/o almacenamiento que no estén de acuerdo con las instrucciones de uso, y especificaciones técnicas.
- e) Que se modifique o rompa el código de barras o etiquetas en productos o tarjetas de garantía de forma que imposibilite su lectura y por tanto la verificación de la validez del periodo de garantía.
- f) En casos que el número de serie o el tipo de producto de la tarjeta de garantía no coincida con el producto.
- g) Sin obtener el permiso de Akemira, se altere por cuenta propia la estructura de su circuito original, o desmantele o se modifique sin autorización.
- h) Cualquier daño causado al producto por accidente, mal uso, exposición a altas temperaturas, invasión de agua u otros fluidos, causar cortocircuitos, sobrecargas de trabajo, daños mecánicos, oxidación severa, etc.
- i) Daños causados por la carga/descarga del transporte en el camino de retorno de una reparación.
- j) Fallos del producto causados por una causa de fuerza mayor como Terremoto, Incendio, inundación, Rayo, etc.
- k) Fallo del producto o daño causado por alguna razón distinta al diseño del producto, tecnología, fabricación y calidad.
- l) La reparación de Los accesorios no está libre de coste.

## Contacta con nosotros

**AKEMIRA SL**  
[www.akemira.com](http://www.akemira.com)  
[info@akemira.com](mailto:info@akemira.com)



**SIEMPRE CERCA DE CASA**

**AKEMIRA SL**  
[www.akemira.com](http://www.akemira.com)  
[info@akemira.com](mailto:info@akemira.com)