

AKEMIRA

Guía de Usuario

- Kit para la vigilancia y cuidado de mascotas PRO

Descárgate la App **Akemira Home**



Recomendaciones de uso

Te felicitamos por tu elección y te Agradecemos la confianza que has depositado en los productos de AKEMIRA. Esperamos que este kit responda a tus expectativas.

Este kit te puede ayudar en la vigilancia y cuidado de tus mascotas. Podrás ver, escuchar hablarle a distancia y además controlar sus condiciones de entorno.

- Desde tu Smartphone podrás programar avisos si la temperatura y humedad están fuera de unos valores pre-establecidos, o bien si se produce un nivel de ruido en la habitación alto.
- A través del Enchufe inteligente podrás activar un Humidificador o secador si fuera necesario para que la humedad relativa sea la idónea para tu mascota, o bien conectar un calefactor adicional, o una luz, o cualquier dispositivo que quieras controlar a distancia
- A través de la cámara además de verlo, podrás hablar a tu mascota, Te recomendamos que Cada vez que establezcas una comunicación a través de la cámara, y con la finalidad de sincronizar el audio, deberás, activar y a continuación desactivar el “mute” que aparecerá en la pantalla de tu Smartphone y así obtener una calidad optima de audio.

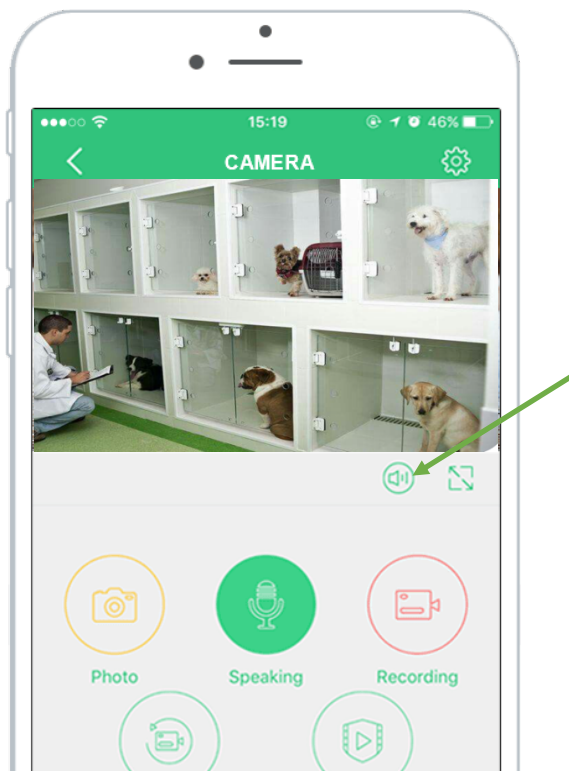

- Puedes dar acceso a varios usuarios para que accedan a aquellos dispositivos a los que tu les autorices, y reciban avisos.
- Si queremos compartir la funcionalidad de intercomunicador de audio dual con Varios usuarios deberemos darle a cada uno de ellos la categoría de administrador.

La caja contiene

Sensor Temp. y Hum. x1
Modelo AKST30



Mini Hub x1

Modelo AKVS20ZW



Cámara
inteligente x1

Modelo AKSC10W

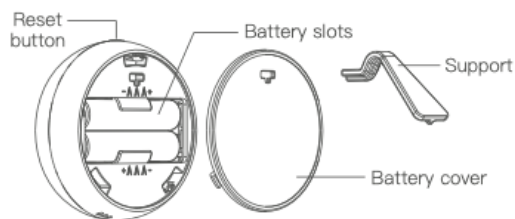

Enchufe inteligente x1
Modelo AKB25EU

Lista de accesorios

Guía de usuario x1
Cable de red LAN x1
Base de acero x1
Tornillos y tacos x2

Soporte Sensor Temp y Hum x1
Cable micro USB x2
Adaptador de corriente (5V/1A) x2
Batería AAA x2

Nota: este kit de productos requiere una conexión estable del router a internet y a una frecuencia WiFi de 2.4G, para su correcto funcionamiento.

Descárgate a la App

Es necesario en primer lugar Descargar la aplicación Akemira Home en tu smartphone

Descarga la App gratuita " Akemira Home" de la App Store/Google Play o escanea con la cámara el siguiente código de respuesta rápida (QR) para descargar la App en tu tableta o teléfono inteligente.



Instalación de los componentes

1. Mini Pórtico Zigbee

El Mini Pórtico Zigbee es el centro de tu hogar inteligente. Capaz de conectarse de forma inalámbrica con cientos de dispositivos inteligentes compatibles, lo que te permite monitorizar, controlar, proteger tu hogar y comunicarte con los tuyos desde cualquier lugar.

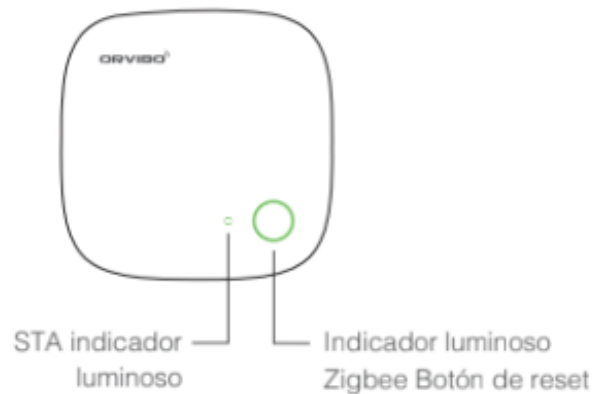

Significado de los indicadores

indicador luminoso STA encendido	Operando
indicador luminoso STA parpadeando	Transmitiendo Información
Indicador luminoso Zigbee Parpadea una vez	Algún dispositivo conectado solicita atención

Abre la App Akemira Home

- Conecta el Mini Pórtico al adaptador de corriente vía USB.
- Conecta el cable LAN del Mini Pórtico a un puerto de entrada del router.
- Mantén presionado el botón reset durante 5 Seg., y el Mini Pórtico ya estará visible para la App "Akemira Home"
- Entra al menú de la App, agrega (pulsa +) "Núcleo inteligente" para habilitar el "Mini Pórtico de Zegbee".

- sigue las instrucciones de la App para completar la Instalación, y procede si lo deseas con la instalación del siguiente dispositivo

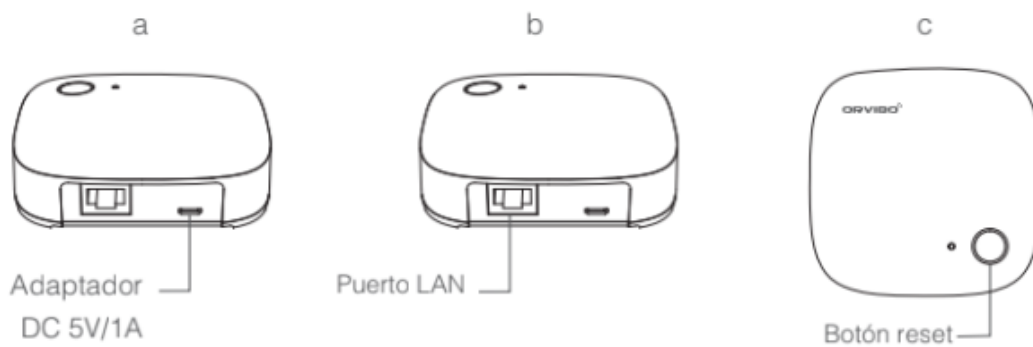

Notas

- Usa correctamente el kit según las condiciones necesarias de trabajo.
- Asegúrate de conectar correctamente el Mini pórtico durante la instalación.
- Solo para uso dentro del hogar. Es importante que Evites el contacto directo con agua y respetes las especificaciones técnicas.
- Por favor, mantén alejados aquellos dispositivos con fuertes señales de interferencia, como por ejemplo el microondas.
- Si necesitaras restablecer los valores de fabrica para una nueva instalación: realiza cuatro pulsaciones cortas seguida de una larga, sobre el botón de reset. El indicador STA permanecerá encendido y se podrá iniciar la nueva instalación.
- Comprueba si tienes actualizaciones pendientes de firmware antes de seguir con la instalación. Para ello, En la app selecciona del menú “yo” luego “mi dispositivo” y finalmente “actualización de firmware”, en este menú se indicará si tienes alguna actualización pendiente. Si es así actualízalo i prosigue con la instalación.

2. Cámara Inteligente

La cámara inteligente SC10W es una cámara de Alta Definición con audio de 2 vías y visión nocturna. Te permite ver y escuchar lo que sucede alrededor a través de tu teléfono inteligente o tableta, en cualquier momento y desde cualquier lugar.

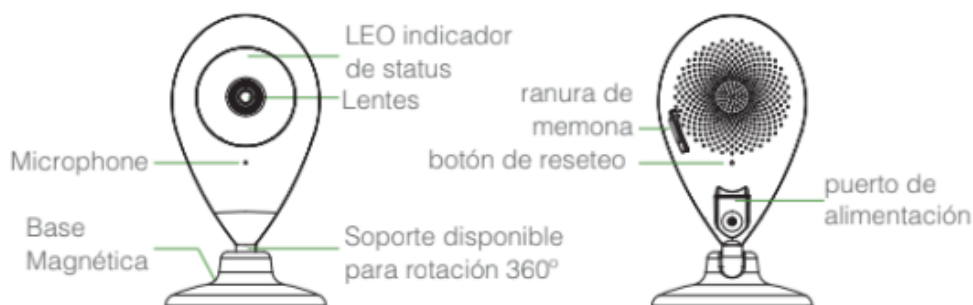

Significado de los indicadores

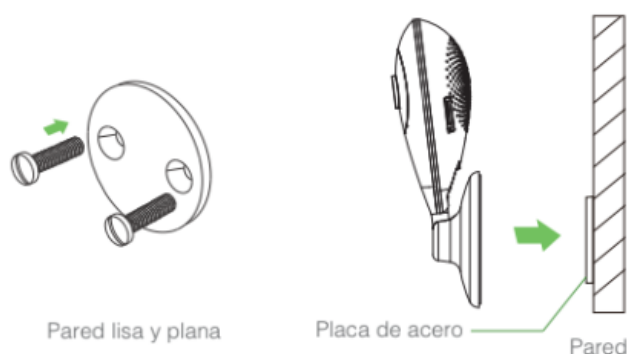

Luz indicadora roja encendida	Adaptador de corriente conectado
Luz indicadora roja / azul parpadeando	Esperando a ser configurada ó actualizando
Luz indicadora azul parpadeando	Conectándose a la wifi
Luz indicadora azul encendida	conexión exitosamente realizada

Instalación:

Asegúrate que dispones de una buena cobertura de wifi en el lugar elegido para la instalación. Dispón a mano del nombre de la wifi y de la contraseña para cuando la App te pida esta información.

- Puedes sostener la cámara verticalmente sobre su base u opcionalmente monta tu cámara fijando el disco metálico en una pared limpia y plana, bien sea con el adhesivo 3M o bien utiliza los tornillos ambos incluidos.
- Fija los tacos a la pared y sujeta la placa con los tornillos, luego acerca la base de la cámara y asegúrate que queda magnéticamente adherida al disco, finalmente ajusta el ángulo de la cámara manualmente.
- Asegura que el teléfono y la cámara están conectados a la misma wifi de 2,4G, y que el teléfono durante la instalación tiene activada la ubicación GPS, por razones de seguridad.

○ Abre la App Akemira Home

- Conecta la cámara inteligente a la fuente de alimentación vía USB.
- Mantén presionado el botón de reset 8 segundos, con la herramienta suministrada, para volver a la configuración de fábrica
- Entra en la App "Akemira Home", añade (pulsa +) "Cámara Inteligente" de la lista para activarla, o simplemente escanea el siguiente código desde la App:



- sigue las instrucciones de la App para completar la Instalación, y procede si lo deseas con la instalación del siguiente dispositivo

Notas

- Si necesitas cambiar la cámara inteligente a una nueva red WiFi. necesitarás en primer lugar eliminar la cámara de la App en la que la instalaste inicialmente y restaurar a la configuración predeterminada de fábrica en la cámara, para seguir el procedimiento anterior nuevamente.
- Es necesaria una buena cobertura de wifi para el correcto funcionamiento e instalación de la cámara.
- Debes desconectar la cámara antes de insertar o Quitar la tarjeta SD. Con la tarjeta SD (no incluida en el kit) puedes grabar durante varios días y revisar su contenido posteriormente. Máxima capacidad admitida 64 GB.

3. Sensor de Temperatura y Humedad

El Sensor de temperatura y humedad se entrega con dos baterías AAA, que en condiciones normales de trabajo tiene una duración estimada de UN año. También incluye una cinta adhesiva para adherir el sensor a una superficie plana, si se desea además incluye un soporte de sobremesa para su instalación en modo sobremesa. El sensor Se conecta al pórtico Inteligente a través de la app Akemira Home y proporciona información sobre la temperatura y humedad relativa.

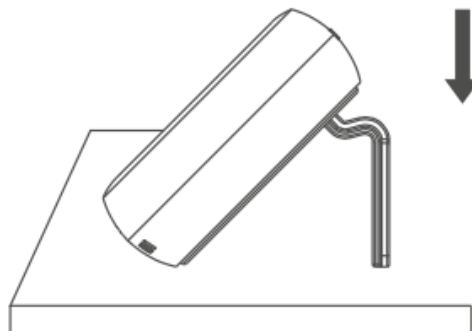

Configuración de Red

Instala las pilas AAA en el sensor, sigue las instrucciones del grafico:

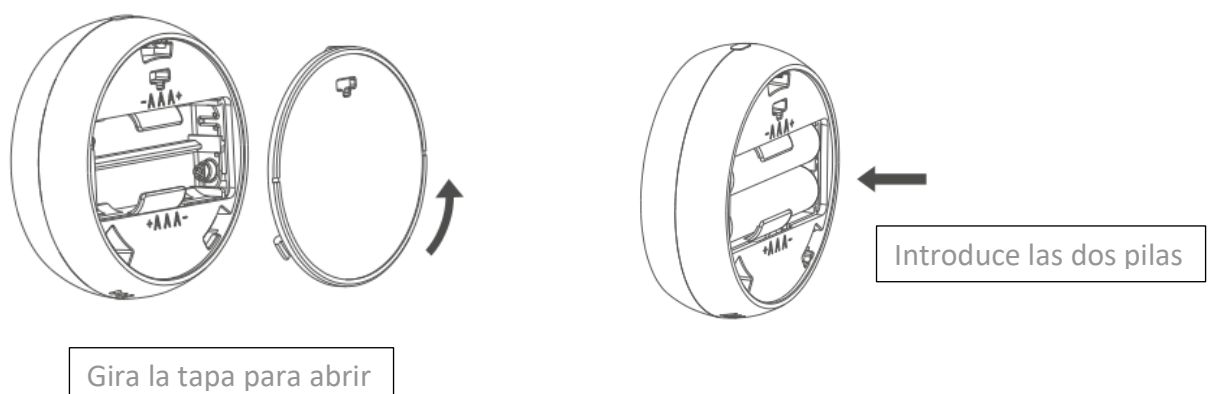

Abre la App Akemira Home

- Asegúrate de haber finalizado primero el proceso de configuración del Mini pÓrtico, y en caso necesario haber actualizado el firmware, luego comienza la configuración del detector de temperatura como se indica en los pasos siguientes.
- Entra en la App y Añade (pulsar+) "Detector: de temperatura y humedad" y selecciona ST30, O simplemente escanea el siguiente código desde la App:



- Sigue las indicaciones de la App y pulsa el botón de reset durante 5 segundos. El Icono de señal parpadea en el indicador de estado de la red, para finalmente añadir el equipo a la red de distribución.

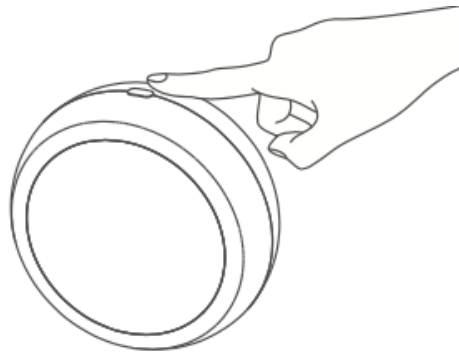

NOTA: Pulsa y mantén pulsado el botón de reset durante 5 segundos, provocarás que el producto entre en el modo de configuración de red, Cuando esto ocurra el Icono de señal parpadeará rápidamente, entonces suelta el botón y espera unos 20 segundos para que el producto se registre en la red, durante este tiempo el Icono parpadeará y puede que irregularmente. Una vez el producto se haya registrado en la red, el Icono volverá a aparecer estable, y el dispositivo reportará su estado correctamente.

Si el Icono de señal está apagada significa que el dispositivo falló en su conexión a red.

- Sigue las instrucciones de la App para completar la configuración.

NOTA:

- Para obtener una lectura de la temperatura y la humedad de la habitación correctas, recuerda que el detector, no debe estar demasiado cerca del Mascota, No debe darle el sol, No debe estar afectado por la corriente de aire de un calefactor o aire acondicionado.

- Verifica regularmente con el indicador de batería, que las baterías disponen de carga suficiente. En caso contrario sustitúyelas.

4. Enchufe inteligente

El Enchufe inteligente está listo para conectarse directamente a un enchufe de red (220 VAC). Como máximo puede conmutar una corriente de hasta 10 A. (2.200W) Te permite conectar y desconectar cualquier dispositivo que quieras instalar en la estancia de las mascotas para su confort como, por ejemplo:

- Humidificador / Secador de ambiente
- Calefactor adicional
- Vaporizador de esencias aromáticas
- Luces u otros dispositivos eléctricos que no superen la corriente máxima admitida por el enchufe inteligente.

Podrás conectar cualquiera de estos dispositivos a distancia, con tu Smartphone, en el momento que consideres oportuno, y además podrás establecer si lo deseas funciones automáticas de conexión desconexión, Por ejemplo, si la humedad relativa baja de un cierto nivel entonces pon en marcha el humidificador.

Configuración de Red

Retira el plástico protector de las clavijas del enchufe inteligente y conéctalo al enchufe de red que consideres oportuno

Abre la App Akemira Home

- a) Entra en la App y Añade (pulsa+) "Toma " y selecciona B25EU
- a) Sigue las indicaciones de la App y el enchufe quedará instalado en cuestión de minutos.

NOTA IMPORTANTE: No debe usarse este enchufe en el exterior ni en lugares extremadamente húmedos como el baño.

Ya tienes tu Kit Instalado y dispuesto para su uso

Especificaciones Técnicas

1.- Mini Pórtico ZigBee

Alimentación: DC 5V/1A
Temperatura de trabajo: 0°C a 40°C

Humedad de trabajo: 10%-90%RH
Dimensiones: 88x90x27mm

2.- Cámara inteligente

Alimentación: DC 5V/1A
Standard: IEEE 802 b/g/n
Definición: 1280·720

Distancia visión nocturna: 6m
Dimensiones: 68x68x125mm
Temperatura de trabajo: -15°C a 50°C

3. Sensor de Temperatura y Humedad

Dimensiones: Di: 61,2mm Gr: 23mm.
Frecuencia de Transmisión: 2,4 GHz.
Alimentación : DC3V (1 CR2032 batería)

Red comunicación : ZigBee auto networking
Distancia : ≤100m (área abierta)
Temperatura trabajo : -10°C a 55°C
Humedad trabajo : Max 99%RH

4. Enchufe inteligente

Entrada: 100 – 230 VAC. 50 HZ. 10A.
Vida Útil: 1E4 Ciclos.
Material aislante: PTI 175
Grado de polución: Polución grado 2
Refrigeración: No se requiere ventilación forzada
Potencia Máxima manejable: 2200 W

Salida: 100 – 230 VAC. 50HZ, 10A
Circuito Desconexión: micro-desconexión
Temp. Hilo incandescente: 2.750°C
Tipo de conmutador: Simple polo
Humedad de Trabajo 20% al 90% RH

NOTA IMPORTANTE: Estos dispositivos únicamente deben instalarse y operar dentro de la vivienda, no están diseñados para operar fuera de casa o a la intemperie.

Puedes ampliar tu kit de ayuda, adquiriendo dispositivos adicionales y utilizando las funciones de automatización que ofrece la App.

Visita www.akemira.com

Servicios de post-venta

Agradecemos tu confianza en nuestros productos. Lee y revisa el acuerdo antes de usar este producto. Si no estás de acuerdo o no deseas aceptar los términos de este acuerdo, no uses el producto. Al usar este producto, aceptas estar sujeto a este acuerdo y declaras que cumple con todos los requisitos de elegibilidad comunicados a continuación. Siempre sigue las instrucciones del manual, especialmente cuando se trate de dispositivos que necesitan ser ensamblados. Esta "tarjeta de garantía" es parte del comprobante para aplicar a la garantía del producto. Debes presentar esta "tarjeta de garantía" y la factura de venta asociada para obtener la cobertura de garantía.

2. Duración y cobertura de la garantía

La garantía de 2 años se aplica a la mayor parte del producto Akemira a menos que se especifique algo distinto en el momento de la compra. Los accesorios incluidos con el dispositivo principal y las baterías tienen una garantía de seis meses cuando se compra un Kit de Akemira que las incluye, la garantía del producto se activa desde el momento en que se realizó la compra. Akemira no asumirá ninguna responsabilidad en el caso de cualquier otra promesa hecha por los distribuidores más allá de la garantía de Akemira.

Por favor ten en cuenta que los casos descritos a continuación no entran dentro del alcance de la reparación gratuita para ello Akemira pone a tu disposición servicios de pago.

- a) La imposibilidad de proporcionar la tarjeta de garantía y la factura de ventas relacionada.
- b) La falta absoluta de limpieza del producto, pérdida o desgaste en circunstancias anormales (como la pérdida total o parcial de la carcasa)
- c) inserción de componentes manera no adecuada, envejecimiento y desgaste anormal.
- d) Cualquier fallo o daño del producto causado por una instalación, mantenimiento y/o almacenamiento que no estén de acuerdo con las instrucciones de uso, y especificaciones técnicas.
- e) Que se modifique o rompa el código de barras o etiquetas en productos o tarjetas de garantía de forma que imposibilite su lectura y por tanto la verificación de la validez del periodo de garantía.
- f) En casos que el número de serie o el tipo de producto de la tarjeta de garantía no coincida con el producto.
- g) Sin obtener el permiso de Akemira, se altere por cuenta propia la estructura de su circuito original, o desmantele o se modifique sin autorización.
- h) Cualquier daño causado al producto por accidente, mal uso, exposición a altas temperaturas, invasión de agua u otros fluidos, causar cortocircuitos, sobrecargas de trabajo, daños mecánicos, oxidación severa, etc.
- i) Daños causados por la carga/descarga del transporte en el camino de retorno de una reparación.
- j) Fallos del producto causados por una causa de fuerza mayor como Terremoto, Incendio, inundación, Rayo, etc.
- k) Fallo del producto o daño causado por alguna razón distinta al diseño del producto, tecnología, fabricación y calidad.
- l) La reparación de Los accesorios no está libre de coste.

Contacta con nosotros

AKEMIRA SL

www.akemira.com

info@akemira.com

support@akemira.com

SIEMPRE CERCA DE CASA

AKEMIRA SL

www.akemira.com

info@akemira.com

support@akemira.com